



SK



URBiS

UX<sup>TWO</sup>

Návod na použitie elektrickej kolobežky URBiS UX2



## Obsah

1. Popis produktu . . . . .	3
2. Skladací proces . . . . .	3
3. Nabíjanie kolobežky . . . . .	5
4. Ako jazdiť na kolobežke . . . . .	5
5. Bezpečnostné upozornenia . . . . .	6
6. Bezpečnostné opatrenia . . . . .	9
7. Transport . . . . .	10
8. Údržba a skladovanie . . . . .	10-11
9. Špecifikácia produktu . . . . .	12
10. <b>Nastavení ruční brzdy</b> . . . . .	12
10. Záručné podmienky . . . . .	13
11. Podmienky nepodliehajúce záruke . . . . .	13
12. Vyhlásenie o zhode . . . . .	13
13. Záručný list . . . . .	14

**Prosím prečítajte si tento návod  
na použitie elektrickej kolobežky  
dôkladne.**

**Ak budete kolobežku používať  
správne, značne tým predĺžite  
životnosť produktu a zvýšite tým aj  
svoju bezpečnosť.**

**Ďakujeme Vám za dôveru prejavenu  
kúpou elektrickej kolobežky URBiS  
a prajeme Vám veľa príjemných  
zážitkov spojených s našim  
produktom!**

**Elektrická kolobežka musí byť  
bezpečne zostavená pred použitím!**



## 1. Popis produktu

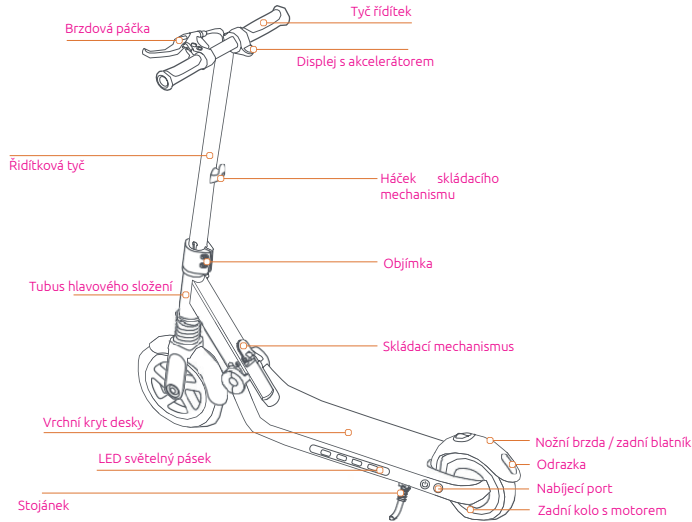

## Příslušenství:

Nabíječka baterie



2 inbusové klíče

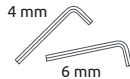

Manuál k použití



**Prosím skontrolujte přítomnost všech doplňků v krabici ihned po otevření.**

## 2. Skládací proces

### Složení koloběžky

1 Lehce povolte šrouby v objímce.



3 Položte koloběžku koly na zem, vyklopte stojánek a zvedněte řídky do svislé polohy, dokud neuslyšíte zackavnutí.

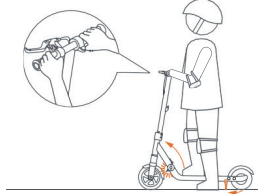

2 Objímka musí být v co nejnižší pozici. Nezašroubujte šrouby v objímce do zafixované pozice, pouze tak, aby byly šrouby stále trochu povolené.

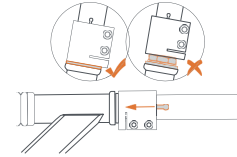

4 Řídky narovnejte do 90° úhlu s předním kolem tak, aby při nezatočených řídkách bylo přední kolo rovně. Zašroubujte šrouby do objímky a zatáhněte. Utahovací moment:  $12.0 \pm 1.0 \text{ N}\cdot\text{m}$

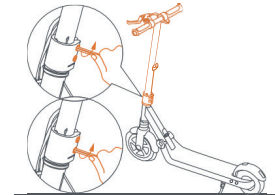

Body 1-4 se provádějí při prvním vybalení koloběžky. Nejedná se o návod na skládání koloběžky při standardním použití.

### Zpětné složení koloběžky

1 Přitáhněte páku pojistky skládacího mechanismu.

2 Sklopte řídky směrem k zadnímu blatníku.

3 Zajistěte háček na řídkové tyči do otvoru na zadním blatníku.

4 Koloběžka je složená.



## Kontrolní panel

**1) Indikátor rychlosti:** ukazuje rychlost jízdy při jíždě v KM/H.

**2) Indikátor zvoleného rychlostního módu:**

E: nejvyšší rychlost 6 KM/H

N: nejvyšší rychlost 9 KM/H

S: nejvyšší rychlost 14 KM/H

Dvojitým rychlým kliknutím startovacího tlačítka lze rychlostní mód změnit.

**3) Indikátor stavu baterie:** Stav kontrolky baterie se mění zprava doleva:

4 kontrolky indikují stav kapacity baterie 76-100%

3 kontrolky indikují stav kapacity baterie 51-75%

2 kontrolky indikují stav kapacity baterie 50-26%

1 kontrolka indikuje stav kapacity baterie 25-1%

Pokud je baterie vybitá, všechna světla na koloběžce zhasnou, koloběžka se vypne a je čas na dobití.

**4) Tlačítko pro zapnutí/vypnutí:** Když je koloběžka nabitá a vypnutá, dlouhým stiskem tlačítka koloběžku zapnete. V opačném případě koloběžku stejným způsobem vypnete. Dvojitým rychlým kliknutím startovacího tlačítka lze rychlostní mód změnit.

**5) Indikátor osvětlení:** při zapnutí osvětlení indikátor svítí.

**6) Tlačítko osvětlení:** krátce stiskněte pro zapnutí či vypnutí osvětlení.

**7) Akcelerátor:** Když je koloběžka nabitá a zapnutá, pohybem páčky dolů koloběžka po odražení / při jíždě umožňuje zrychlení koloběžky.

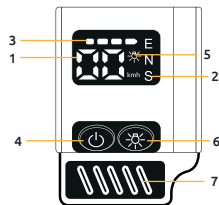

### 3. Nabíjanie kolobežky:

Zaistite, aby bol port nabíjačky suchý. Otvorte kryt nabíjacieho portu kolobežky.

Vložte vidlicový koniec nabíjačky do elektrického napájania (vstup AC 100 V-240 V: 50/60 HZ: výstup DC 25,2 V ~ 0.8 A).

Uistite sa, že zelené svetlo nabíjačky normálne svieti, zasuňte druhý koniec nabíjačky do nabíjacieho portu. Ak sa červená kontrolka nabíjačky rozsvieti, znamená to, že nabíjanie je normálne, inak skontrolujte, či je obvod správne pripojený alebo nie.

Keď sa kontrolka nabíjačky zmení z červenej farby na zelenú, znamená to, že kolobežka je nabitá na 100%.

V túto chvíľu prestaňte nabíjať, nabíjanie po dlhšiu dobu môže mať vplyv na životnosť batérie.

Venujte pozornosť použitiu miestneho štandardného konektora do elektrickej zásuvky.

Nabite batériu a skladujte batériu v súlade s predpismi, inak dôjde k poškodeniu batérie a ku zníženiu jej životnosti.

Doba nabíjania kolobežky je asi 2,5 - 3 hodiny.

Prostredie pre nabíjanie musí byť čisté a suché.

Ak je port nabíjačky vlhký, nenabíjajte kolobežku.

Pokiaľ je nabíjačka pripojená, môžete kolobežku zapnúť a vypnúť, ale je zakázané jazdiť na kolobežke počas nabíjania.



### 4. Ako jazdiť na kolobežke

Prosím pri jazde používajte správne osobné ochranné prostriedky.

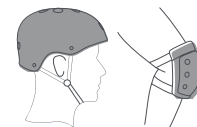

1. Pevne oboma rukami uchopte riadidlá.

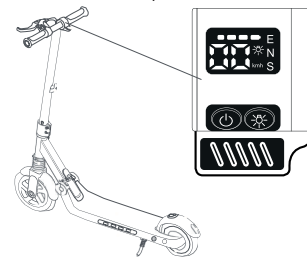

2. Stupte na modré tlačidlo na doske kolobežky jednou nohou a druhú nohu sa odrazte od zeme dopredu smerom jazdy (kolobežka bude zrýchľovať až pri dosiahnutí rýchlosti 5 km / h).

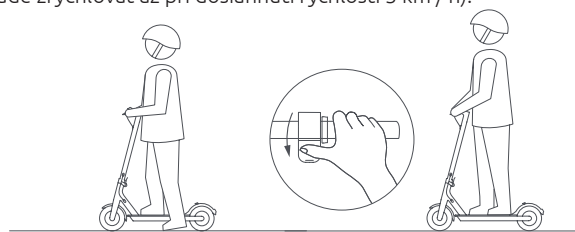

3. Budete počuť zvukový signál. Ten zaznie po každom zošliapnutí akcelerátora.

4. **Pokud chcete zpomalit, uvoľňte akcelerátor. Systém rekuperace energie začne automaticky zpomalovat. Pokud chcete brzdiť rýchlejšie, pevne stlačte levou páku na riđítkách**

ovládající brzdu na zadním kole a šlápněte na blatník.

5. Aby kolobežka išla, je potřebné po celú dobu jazdy mať zošliapnutý akcelerátor na doske.

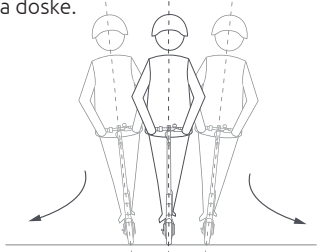

Pokud chcete při jízdě odbočit, rychlost by neměla být příliš vysoká. Prosíme raději zpomalte. Při jízdě vysokou rychlostí používejte elektronickou brzdu opatrně, pokud potřebujete zpomalit a zabrzdíte, uvolněte prosím akcelerátor a použijte páku pro kotoučovou brzdu. Elektronickou brzdu použijte v případě pomalého brždění.

6. Pokud chcete zastavit, nestlačujte páčku akcelerátoru, nohu nechte na desce koloběžky a šlápněte druhou nohou na nožní blatníkovou brzdu.

7. Koloběžka se automaticky vypne, když je v naprostém klidu 5 minut.

8. Při více než 5° stoupání do kopce je zapotřebí se odrážet, aby koloběžka jela do kopce.

## 5. Bezpečnostné upozornenie

Vyvarujte se bezpečnostním rizikům!

Nejazdite v daždi.



Pri jazde na spomaľovače na cestách, prahy, výmole a inými prekážkami, prechádzajte zníženou rýchlosťou. Pri jazde na nerovnom a nespevnom povrchu, prosím udržiavajte rýchlosť v rozmedzí 5 - 10 km / h. Mierne prikrčenie v kolienách Vám umožní lepšie sa prispôbiť stavu povrchu.



Vyvarujte sa nárazom hlavy s rámami dverí, výťahov a inými prekážkami.

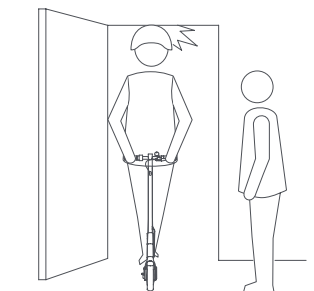

Nezrýchľujte pomocou akcelerátora pri jazde z kopca.  
Využijete tak rekuperáciu pre dobíjanie batérie.



Nepoužívajte akcelerátor,  
pokiaľ na kolobežkj nestojíte.



Vyhýbajte sa prekážkam  
pri jazde.

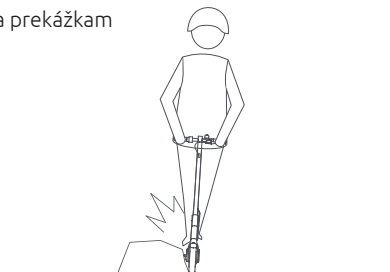

Na riadidlá nevešajte ŽIADNE predmety!

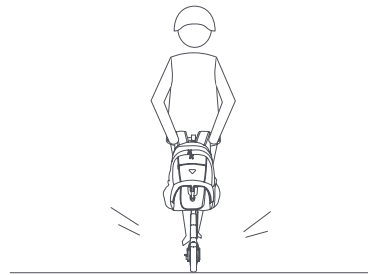

Nejazdite na kolobežke iba jednou nohou  
na doske kolobežky.



**Vyvarujte sa nebezpečné jazde!**

Nejazdite na kolobežke v pruhu pre motorové vozidla alebo na diaľniciach.

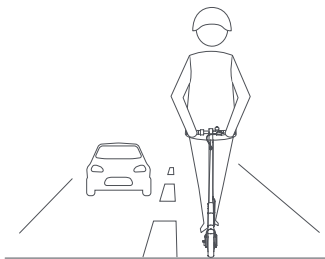

Neprevádzajte ostré zatáčenie v obytných zónach alebo okolo chodcov.

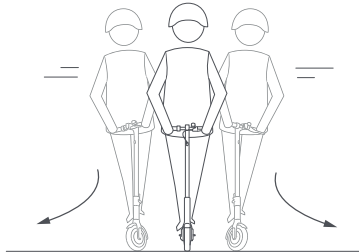

Nejazdite s kolobežkou do vody presahujúcu 2 cm hĺbky.



Na kolobežke smie jazdiť len jedna osoba súčasne. Nikdy na kolobežke nedržte dieťa.

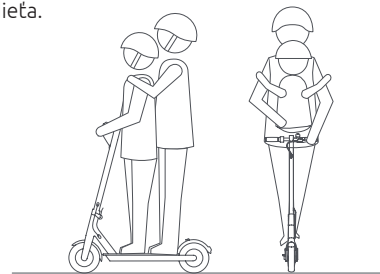

Pri jazde sa vždy oboma rukami držte riadiel!



Nejazdite s kolobežkou hore či dole po schodoch a neskáčte cez prekážky! Neprechádzajte prekážky vyššie ako 3 cm. Mohlo by dôjsť k úrazu.

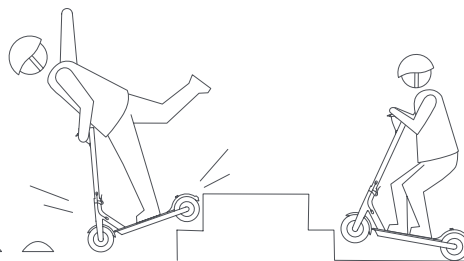



## 6. Bezpečnostní opatření:

**1)** Tento produkt je určený pre osoby staršie ako 4 roky, vyššie ako 100 cm a s maximálnou hmotnosťou 50 kg.

**2)** Elektrická kolobežka nie je motorovým vozidlom, ale akonáhle idete do verejného priestoru, musíte dodržiavať verejné predpisy a pochopiť, že jazda na verejnosti by pre vás a ostatných mohla znamenať riziko zranenia. Pred jazdou si pozorne prečítajte tento návod na použitie.

**3)** Pri jazde vo verejnom priestore dodržiavajte všetky bezpečnostné pokyny. Nezabúdajte, že môže dôjsť k nehode kvôli porušeniu pravidiel cestnej premávky. Nesprávne zaobchádzanie môže spôsobiť riziko zranenia. Ako každý iný typ vozidla, čím vyššou rýchlosťou idete, tým väčšiu vzdialenosť potrebujete na brzdenie. Núdzové brzdenie môže na hladkej alebo mokrej vozovke spôsobiť klzkosť. Preto pri jazde na tejto kolobežke vždy udržiujte primeranú rýchlosť, vždy udržiujte bezpečnú vzdialenosť od chodcov a vozidiel, venujte viac pozornosti na ceste, ktorú nepoznáte.

**4)** Vždy rešpektujte práva chodcov, neohrozujte ich, najmä deti, pri predchádzaní znížte rýchlosť. Pre krajiny jazdy vpravo: ak sa pohybujete rovnakým smerom s chodcami, zostaňte čo najviac na ľavej strane vozovky; Ak sa pohybujete opačným smerom, spomaľte a zostaňte vpravo.

**5)** Riadte sa pokynmi pre riadenie v cestnej premávke a bezpečnostnými pokynmi vo Vašej krajine. Porušenie týchto pravidiel môže mať za následok pokuty, zranenie osôb alebo vážne dopravné nehody, právne spory, konflikty alebo iné nepríjemné situácie. Naša spoločnosť nenesie zodpovednosť za žiadne priamo ani nepriamo spôsobené škody na zdraví či majetku spôsobené nesprávnym používaním či porušovaním zákonov a predpisov danej krajiny.



**6)** Nepožičiavajte túto elektrickú kolobežku ostatným, ktorí nevedia, ako bezpečne jazdiť, aby nedošlo k úrazu. Tieto osoby by mali jazdiť len za dozoru skúsených jazdcov a tiež by mali nosiť správne bezpečnostné vybavenie.

**7)** Pred jazdou kolobežku starostlivo skontrolujte. Ak zistíte, že sú diely poškodené, životnosť batérie sa zjavne znížila, defekt pneumatiky alebo neobvyklé zvuky, ihneď zastavte, vykonajte kontrolu a prípadne nepokračujte v jazde.

## 7. Transport

Po zložení, uchopte na prenos kolobežku za rúrku riadidiel jednou alebo oboma rukami.

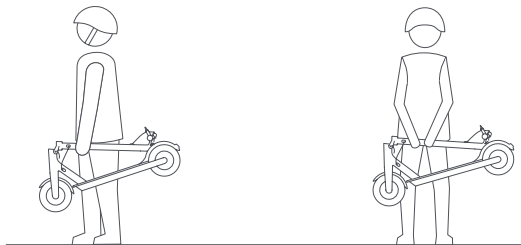

## 8. Údržba a skladovanie

### 1) Čistenie elektrickej kolobežky

Pokiaľ na povrchu kolobežky uvidíte škvvrny, utrite ich mäkkou handričkou. Ak tam škvrna stále je, môžete ju opatrne vyčistiť pomocou zubnej pasty a zubnej kefky a znovu utrieť mäkkou handričkou.

### Upozornenie

**A)** Na čistenie kolobežky nepoužívajte alkohol, benzín, petrolej ani iné žieravé a chemické látky, inak by mohlo dôjsť k vážnemu poškodeniu kolobežky a dokonca aj k narušeniu vnútorných funkcií.

**B)** Neumývajte elektrickú kolobežku pod silným tlakom vody, pri čistení sa uistite, že je kolobežka vypnutá.

**C)** Po nabití kolobežky zasuňte záslepku späť, inak by mohlo dôjsť k úrazu elektrickým prúdom alebo počas čistenia môže voda zatiecť do nabíjacieho slotu a spôsobiť vážne poškodenie kolobežky.



### 2) Skladovanie

Pokud kolobežku nepoužívate, skladujte ju na suchém a chladném mieste a nenechávajte ju dlhú dobu na ulici apod. Pokud necháte zařízení pod vysokou nebo nízkou teplotou, může to zkrátit životnost elektrické kolobežky nebo zkrátit životnost baterie.

### 3) Údržba batérie

**a)** Nepoužívajte iné batérie ako originálne.

**b)** Nerozoberajte batériu, aby nedošlo k úrazu elektrickým prúdom. Vyvarujte sa kontaktu s kovovými predmetmi, aby nedošlo ku skratu. V opačnom prípade môže dôjsť k zlyhaniu batérie alebo k zraneniu užívateľa.

**c)** Ak cítite zápach alebo cítite nezvyčajné zahrievanie batérie alebo ak z batérie uniká nejaký materiál, okamžite prestaňte kolobežku používať a kontaktujte servisné stredisko.

**d)** Ak je v batérii nebezpečná látka, neotvárajte batériu a nič do batérie nekladajte.

**e)** Pre nabíjanie používajte iba originálny nabíjaci adaptér, ktorý je dodávaný v krabici s elektrickou kolobežkou, aby sa zabránilo nehode alebo požiaru kolobežky alebo adaptéra. Pred začatím jazdy musí byť nabíjačka odpojená.

**f)** Nesprávna likvidácia použitých batérií spôsobí závažné znečistenie životného prostredia. Zlikvidujte batériu v súlade s miestnymi zákonmi, nevyhadzujte ju do zmiešaného odpadu a chráňte životné prostredie.

**g)** Po každom použití kolobežku nabite, aby sa predĺžila jej životnosť.

**h)** Neskladujte batériu kolobežky na miestach s teplotou vyššou ako 50° C alebo nižšou ako 0 ° C (napríklad nenechávajte kolobežku v kufri



auta v letnom období). Nenechávajte kolobežku v blízkosti ohňa alebo zdrojov tepla, pretože všetky tieto činnosti môžu spôsobiť vznietenie alebo poškodenie batérie.

i) Ak kolobežku nepoužívate viac ako 30 dní, nabite batériu a uložte zariadenia na chladnom a suchom mieste. Potom ju odporúčame nabiť každých 60 dní, inak by to mohlo spôsobiť zlyhanie batérie alebo jej kapacity, ktoré nie je súčasťou záručných služieb.

j) Zabráňte úplnému vybitiu batérie, aby ste predĺžili životnosť batérie. Pri použití kolobežky pri normálnej izbovej teplote bude dojazd a výkon väčší. Ak použijete kolobežku pri teplote pod 0 ° C, dojazd a výkon sa zníži.

k) Pri teplotách nižších ako 0 ° C je dojazd menší ako pri normálnej teplote dokonca aj o polovicu, ak sa teplota zvýši, rozsah sa tiež zvýši. V aplikácii môžete skontrolovať odhadovaný zostávajúci dojazd.

**Poznámka:** Pohotovostná doba plne nabitej kolobežky je 120 až 180 dní, batéria má čip s inteligentným čipom pre sledovanie informácií o nabíjaní a vybíjaní. Ak batériu nenabijete dlhú dobu, spôsobí to zničenie batérií. Takéto poškodenie nie je súčasťou záručných služieb.

(**Pozor:** Kolobežku nesmie rozoberať neoprávnená osoba, mohlo by to spôsobiť úraz elektrickým prúdom alebo vážne zranenie).

l) Používajte len originálne náhradné diely. Kúpiť ich možno u Vášho predajcu alebo v autorizovanom servise.

m) Kolobežka v základnom vybavení nie je určená na použitie v cestnej premávke a v tme. Nepoužívajte v daždi, na snehu, na štrku atď.

n) Nevenčíte psa alebo iné zvieratá pri jazde na kolobežke.

o) Nejazdite po diaľniciach, v hmle, za mokra, za nízkej viditeľnosti, pod vplyvom alkoholu alebo omamných látok (dodržiujte predpisy pre bezpečnosť cestnej premávky).

p) Priebežne kontrolujte stav kolobežky.

q) Je zakázané používať vysokotlakový čistič na čistenie kolobežky alebo ponáranie a namáčanie kolobežky do kvapaliny na čistenie kolobežky.

r) Je treba zabrániť prenikaniu vody alebo inej kvapaliny do skútra, aby sa zabránilo trvalému poškodeniu elektroniky.

s) Teplota sa musí pred nabíjaním a počas nabíjania regulovať v rámci referenčnej hodnoty, pokiaľ je teplota blízko doporučenej teploty, je účinnosť nabíjanie najvyššia. Ak je prostredie príliš chladné alebo príliš prehriate, môže sa doba nabíjania predĺžiť alebo nemožno batériu úplne nabiť. Ak batériu nepoužívali dlhšie než 60 minút pri teplote pod 0 ° C, je treba ju aklimatizovať na izbovú teplotu (okolo 15-25 ° C) a potom je možné batériu nabiť.

Pravidelne kontrolujte alebo doťahujte alebo nastavujte: skrutkové spoje, ťahovacie systémy, klzné časti (ložiská kolies atď.) Namažte, utrite navlhčenou handričkou a utrite dosucha. Odporúčame vám to zveriť profesionálnemu servisu. Pozor! Pri mazaní sa mazivo nesmie dostať do trecích plôch brzdiaceho systému, ak k tomu dôjde, musia byť všetky trecie časti brzdového systému odmastené napríklad technickým benzínom. Po odmastení je nutné dotiahnuť, premazať, nastaviť alebo vymeniť ložiská a diely ložísk. Ak je koleso príliš deformované alebo mechanicky poškodené, okamžite vymeňte koleso alebo kolesá. Vždy používajte rovnaké parametre podľa pôvodných. Výmenu alebo opravu zverte radšej odbornému servisu. Po každom použití odporúčame kolobežku poriadne očistiť handričkou namočenou v mydlovej vode a vysušiť. To môže zabrániť oxidácii kovových častí.

## 9. Špecifikácia produktu

Farba		Čierna
Rozmery	Dĺžka * Šírka * Výška	720 x 370 x 885 mm
Hmotnosť	Čistá hmotnosť	4,9 kg
Požiadavky	Max. nosnosť	50 kg
	Vek užívateľa	4 +
	Výška užívateľa	100 cm +
Vlastnosti	Max. rýchlosť	6-8 km/h
	Dojazd	6-9 km
	Max. uhol stúpania	5 °
	Pracovná teplota	0°C ~ +40°C
	Skladovacia teplota	0°C ~ +50°C
	Stupeň krytia	IP54
Parametre batérie Li-ion	Menovité napätie (VDC)	22V
	Kapacita batérie	2,0Ah
Motor	Menovitý výkon	80W
Parametre nabíjačky	Menovité vstupné napätie	110-240V; 50-60HZ
	Menovité výstupné napätie	25,2 V
	Čas nabíjania	2,5 - 3 hod.
	Nabíjanie pri teplotách	15°C ~ +25°C



Poznámky:

Poznámky:

- 1) Výška užívateľa: Vzdialenosť od zeme k vrcholu tela.
- 2) Podmienky dojazdu: užívateľ 75kg, max. rýchlosť 20 km / h, okolitá teplota 25 ° C. Dojazd sa môže líšiť okrem iného vzhľadom k hmotnosti zaťaženia, okolitej teplote, poveternostných podmienkach a štýlu jazdy.

## 10. Nastavení ruční brzdy

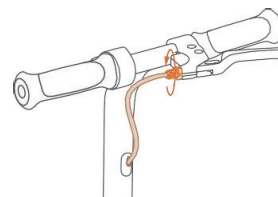

Přitáhnutí brzdy

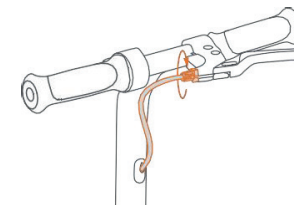

Povolení brzdy

## 11. Záruční podmínky

Na elektrickou kolobežku poskytujeme záruku 2 roky od zakúpenia. Táto záruka sa nevzťahuje na pneumatiky a ďalšie normálne spotrebné súčiastky, ktorých životnosť je nižšia.

Na nabíjacie batérie je záruka 24 mesiacov od dátumu zakúpenia. Záruka sa nevzťahuje na pokles kapacity, ktorá je spôsobená bežným používaním.

Pri používaní na komerčné účely sa poskytuje záruka 1 rok.

## 12. Podmienky nepodliehajúce záruke

1. Neoprávnená oprava, porucha, nedbalosť, zneužitie, nehoda, zmena alebo akýkoľvek druh nesprávneho použitia príslušenstva produktu spôsobí poškodenie elektrickej kolobežky.

2. Závady po uplynutí záručnej doby

3. Akékoľvek poškodenie spôsobené

4. Akékoľvek poškodenie spôsobené vyššou mocou.

5. Akékoľvek poškodenie spôsobené človekom

6. Záruka sa nevzťahuje na poškodenie alebo stratu celej alebo časti alebo častí kolobežky v dôsledku pádu, oderu, nesprávnej montáže, nesprávneho zaobchádzania, skákania, akrobacie, pretekania, krutého zaobchádzania, zanedbania údržby.

7. Bežná údržba alebo preťaženie kolobežky.

Na nabíjacie batérie je záruka 24 mesiacov od dátumu zakúpenia. Záruka sa nevzťahuje na pokles kapacity, ktorá je spôsobená bežným používaním. Nezabudnite, prosím, že záručná doba a životnosť batérií sú rôzne pojmy. Životnosť je daná spôsobom a intenzitou



používania a nemusí byť rovnaká ako záručná doba. Pri intenzívnom či nesprávnom užívaní môže byť životnosť batérií kratšia ako poskytovaná záruka.

## 13. Vyhlásenie o zhode

Recyklačný symbol batérií:

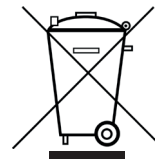

Batérie alebo obaly na batérie sú označené v súlade s európskou smernicou 2006/66 / ES, ktorá sa vzťahuje na batérie / akumulátory a ich odpad. Štítko navrhuje nevyhadzovať batérie alebo akumulátory, ale recyklovať j v súlade s európskou smernicou 2006/66 / ES.

Smernica o obmedzení nebezpečných látok (RoHS)

Produkty spoločnosti YONG XING Sports Limited predávané v Európskej únii 8. mája 2019 alebo neskôr spĺňajú požiadavky smernice 2011/65 / EÚ o obmedzení používania určitých nebezpečných látok v elektrických a elektronických zariadeniach (RoHS).

Smernica o rádiových a koncových telekomunikačných zariadeniach.



Spoločnosť YONG XING Sports Limited týmto prohlašuje, že bezdrôtové zariadenie uvedené v tejto časti jsou v súlade se základními požadavky a dalšími příslušnými ustanoveními směrnice 2014/53 / EU.



### 13. Záručný list

Pred použitím si prosím prečítajte pokyny v tomto návode na použitie. Dbajte na maximálnu nosnosť a dotiahnite všetky skrutky, matice atď. Kolobežka nie je navrhnutá pre jazdu v premávke. Neupravujte a nepoužívajte diely z iných kolobežiek. Nepoužívajte brzdu náhle a násilne, mohlo by dôjsť k zraneniu. Výrobca nezodpovedá za zranenia alebo škody spôsobené nesprávnym použitím tohto produktu. Záruka sa nevzťahuje na poškodenie alebo stratu spôsobenú pádom, oderom, nesprávnou inštaláciou, zneužitím, zanedbaním údržby alebo použitím motorizovaného mechanizmu spoločne s kolobežkou.

Dátum predaja: .....

Príčina poruchy: .....  
.....  
.....

Dátum prevzatia reklamácie: .....

Predajca: .....

Podpis, pečiatka predajcu:.....

Vyjadrenie predajcu.....  
.....

Dátum vybavenia reklamácie: .....

Podpis zákazníka: .....

Dovozca: TEMPISH s.r.o., bratři Wolfu 495/16, 779 00 Olomouc, www.TEMPISH.eu  
Výrobca: YONG XING Sports Limited. Address: No 4 Industrial Zone, JiangShi XinWei Village, GongMing Town, GuangMing District, ShenZhen, China.  
Tel:86-755-61531588 Fax:86-755-61531578



SK



URBiS

UX<sup>TWO</sup>

Návod na použitie elektrickej kolobežky URBiS UX2